



Manual de instrucciones

IMPORTANTE









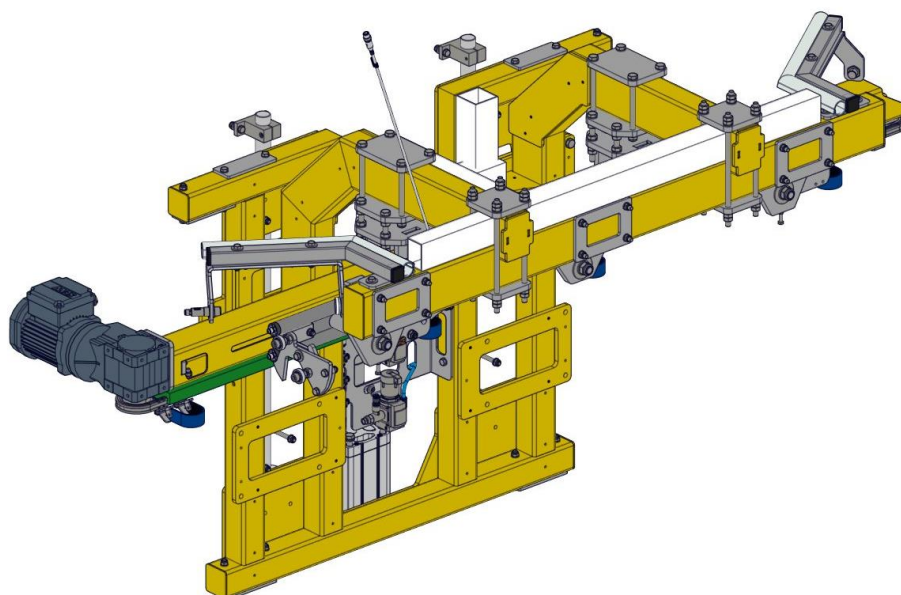



Lea y entienda todas las instrucciones antes de montar.

Contenido

1. Detalle elevador	3
2. Vista explosionada	4
3. Lista de materiales	5

1. Detalle elevador



Nº	OPERACIÓN		PERIODICIDAD
1	Verificar estado de la correa.		12 Meses
2	Verificar anclaje de la correa al carro.		12 Meses
3	Verificar estado de guiados.		12 Meses
4	Verificar desgaste de los rodamientos del carro.		12 Meses
5	Verificar el desgaste de los rodamientos de giro.		12 Meses
6	Engrasar rodamientos.		12 Meses
7	Verificar el estado de los amortiguadores.		12 Meses
8	Verificar estado de la Estación de Parada (ver apartado correspondiente).		12 Meses
9	Verificar conexionado, estado y posibles fugas del sistema flotante.		12 Meses
10	Verificar el tarado del regulador de presión del sistema flotante (la presión será la suficiente para soportar el peso del conjunto unidad de carga+brazo+sistema flotante y una carga de 10kg).		12 Meses
11	Verificar el tarado de los reguladores de contrapresión.		12 Meses
12	Verificar el correcto funcionamiento de los detectores.		12 Meses
	Para cualquier operación mecánica sobre el motorreductor, emplear el trinquete de seguridad.		

2. Vista explosionada

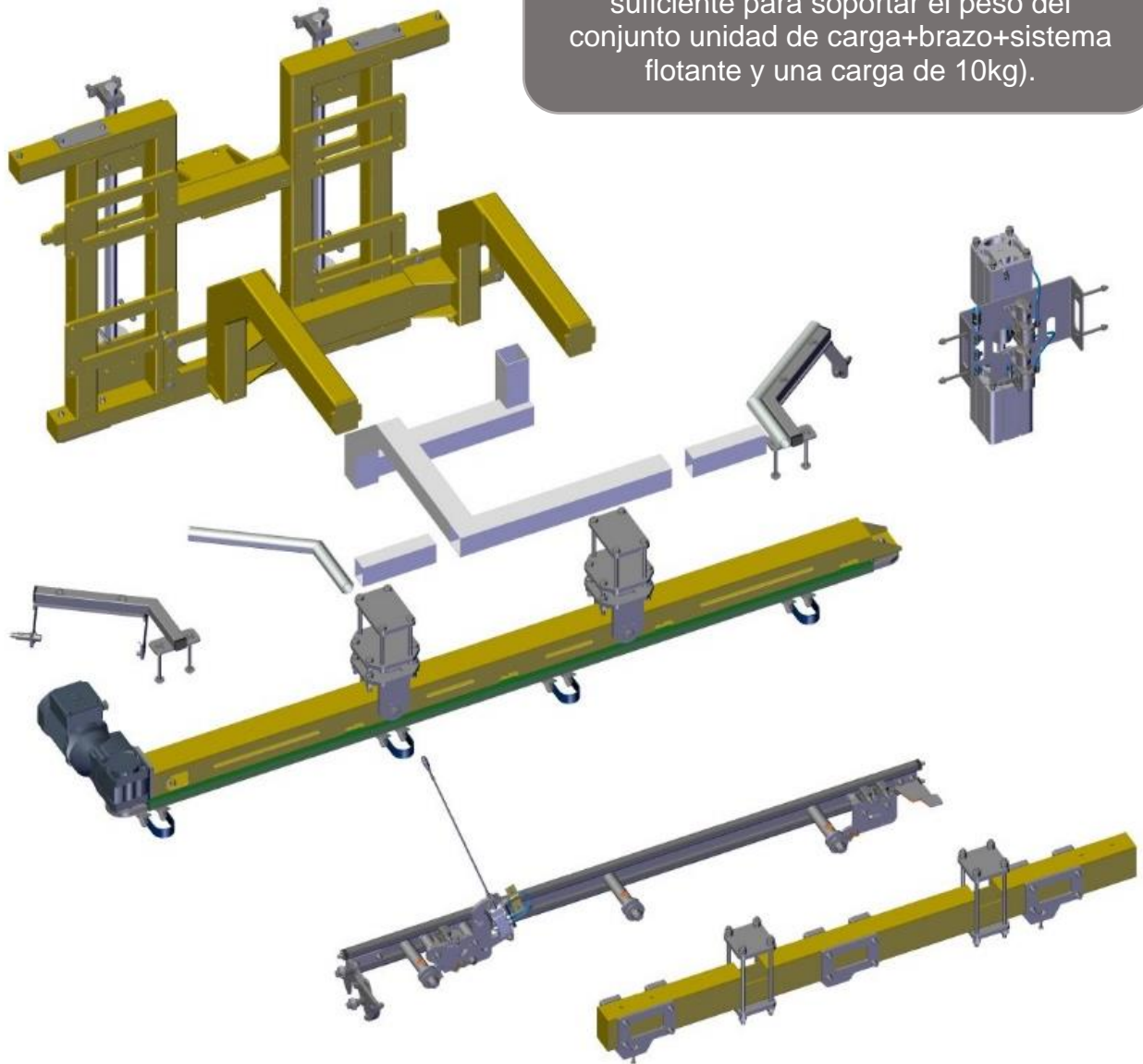

Verificar el tarado del regulador de presión del sistema flotante (la presión será la suficiente para soportar el peso del conjunto unidad de carga+brazo+sistema flotante y una carga de 10kg).

Para cualquier operación mecánica sobre el motorreductor, emplear el trinquete de seguridad.

3. Lista de materiales

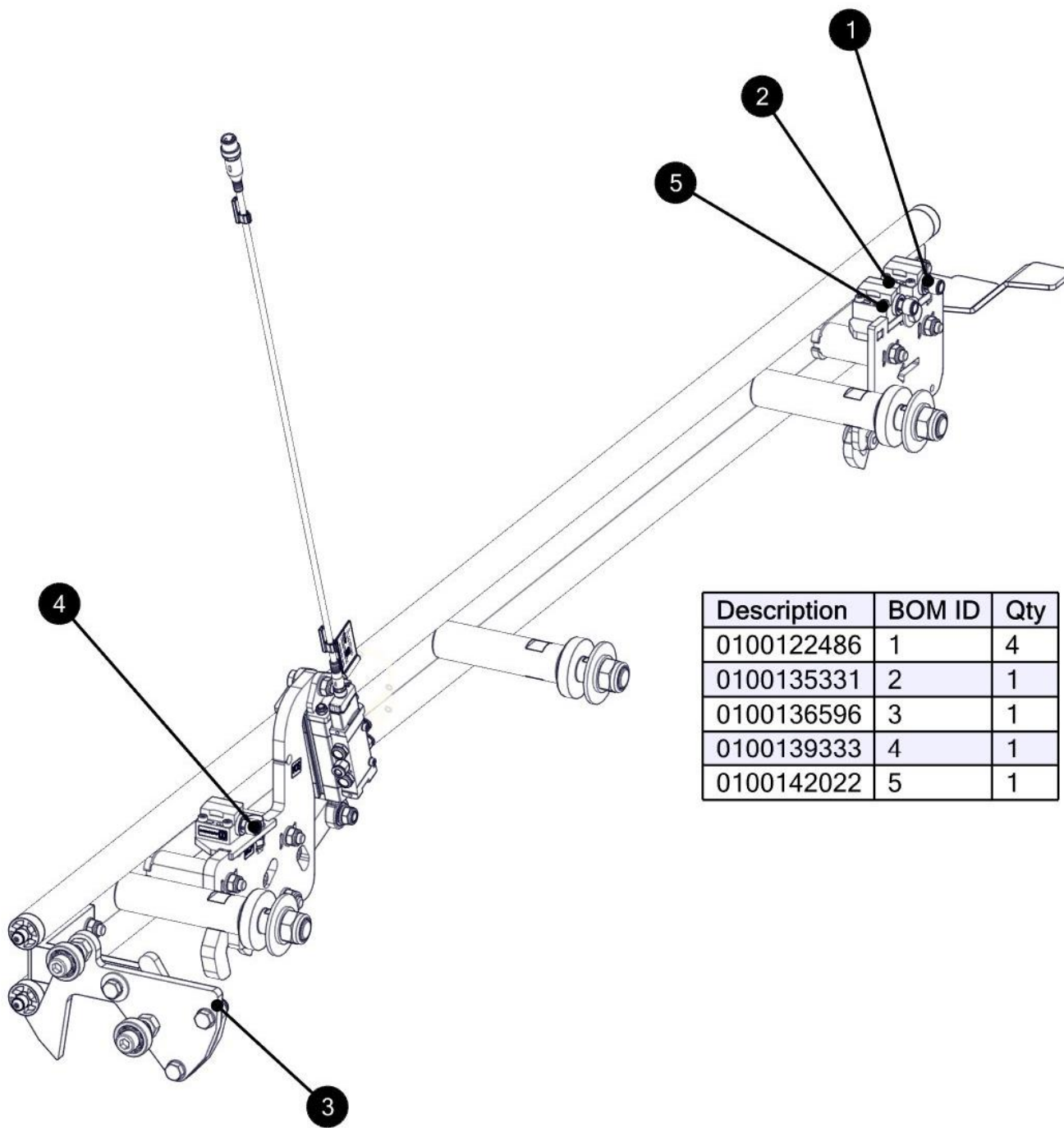

Description	BOM ID	Qty
0100122486	1	4
0100135331	2	1
0100136596	3	1
0100139333	4	1
0100142022	5	1